

Max-Drill.no



**Komplett lager
45 - 180 mm**

Borhode

**50 mm kr. 1.990,-
80 mm kr. 2.990,-
100 mm kr. 3.450,-
140 mm kr. 4.600,-
170 mm kr. 5.695,-**

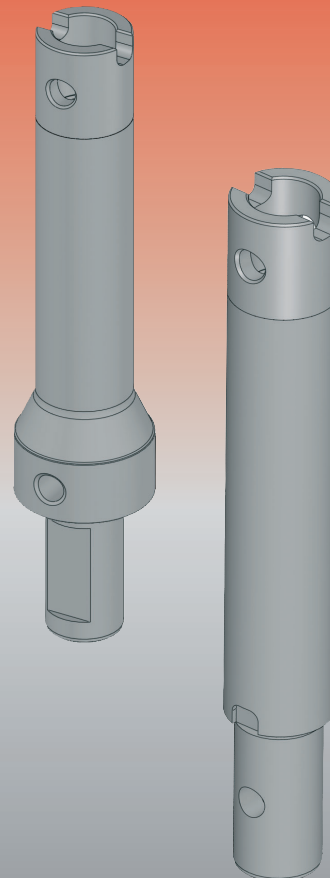

TaeguTec borskjær WC XXXX TT9030

SS	DIN / Wnr	AISI	UHB11	DIAM>	45-60	60-75	75-100	100-105	105-140	140-180
				Vc(m/min)	MATNING PR. OMDREINING					
1650	C45		UHB11	180	0,09	0,12	0,16	0,14	0,16	0,20
2172	ST52-3			160	0,09	0,12	0,15	0,14	0,15	0,20
2242	1;2344		ORVAR	140	0,09	0,11	0,14	0,13	0,14	0,19
2244	42CrMo4	4140		130	0,08	0,10	0,13	0,11	0,13	0,18
2541	4145/1;6582		IMPAX	120	0,08	0,10	0,12	0,11	0,12	0,17
2260	X100CrMoV5.1		RIGOR	120	0,08	0,10	0,12	0,11	0,12	0,17
2310	X155CrMoV12.1		SVERKER	100	0,07	0,09	0,11	0,10	0,11	0,16
		4145	SEIGHERD	100	0,07	0,09	0,11	0,10	0,11	0,16
	HARDOX 500			110	0,08	0,10	0,12	0,11	0,12	0,17
	WELDOX 700			130	0,08	0,10	0,13	0,12	0,13	0,18
2333	X5CrNi18 10	304		150	0,07	0,09	0,11	0,10	0,11	0,16
2353	X5CrNiMo17	316L		140	0,08	0,10	0,12	0,11	0,12	0,16
2387	1:4410	S165M		120	0,07	0,09	0,11	0,10	0,11	0,15
2377	X2CrNiMoN22 5 3		DUPLEX	70	0,07	0,09	0,11	0,10	0,11	0,15
2328	X5NiCrN 35 25		S-DUPLEX	50	0,06	0,08	0,10	0,09	0,10	0,14
120	GG 20			180	0,09	0,12	0,16	0,14	0,16	0,20
717	GGG 40			160	0,08	0,12	0,15	0,14	0,15	0,20
737	GGG 70			140	0,07	0,10	0,14	0,12	0,14	0,19
	TITAN Gr 2			70	0,07	0,09	0,12	0,11	0,12	0,17
	TITAN Gr 5			50	0,07	0,09	0,12	0,11	0,12	0,15
	INCONEL 625		Ni-bas	40	0,06	0,08	0,10	0,09	0,10	0,13
	INCONEL 718		Ni-bas	35	0,06	0,08	0,10	0,09	0,10	0,13

NORWEGIAN TOOLS AS ✓

TLF 09070 FAX 6924 0039

E-mail: post@09070.com - www.09070.com